



HYDROCLEAN

Haute pression et brumisation



Barrière de désinfection sur sol

La solution pour prévenir la diffusion des maladies et virus dans les élevages.



Pompe

Coffret de gestion



Pompe doseuse



Capteur



Rehausse de 1,20m



Citerne polyéthylène grillagée



Passage de roue - 1,50 m



Extension barrière - 1,20 m



Caractéristiques

- 12 buses de pulvérisation
- Structure métallique galvanisée à chaud composée d'éléments de 1.20m à assembler
- Distribution de solution en tube inox
- Pompe doseuse
- Dimensions : L: 4.80m h: 1.20m à 4.80m

Pompe / moteur

- Pompe centrifuge monobloc avec accouplement direct moteur/pompe
- Moteur monophasé 230 volts - 2 900 tr/min - 0.75kW
- Protection thermique et condensateur
- Corps de pompe et lanterne en fonte
- Turbine en laiton - arbre en inox

Coffret de gestion

- 220 volts
- Démarrage et arrêt du groupe par détection de véhicule
- Capteur par cellule photoélectrique

Options

- Citerne polyéthylène, 1000L
- Passage de roue, 1m50

REFERENCES	Désignation	Dimensions
231063	Barrière de désinfection sur sol	4m80 x 1m20
231065	Paire de rehausse pour barrière	1m20
231066	Extension pour barrière	1m20
262157S	Passage de roue	

Photos non contractuelles - 0722



Parc d'activités de Gohélève Sud - 56920 Noyal-Pontivy

Tél : 02 97 25 93 00 - Fax : 02 97 25 93 09

Email : contact@hydroclean-hp.fr - Site : www.hydroclean-hp.fr

Suivez-nous





HYDROCLEAN

Haute pression et brumisation



Barrière de désinfection - Caniveau

La solution pour prévenir la diffusion des maladies et virus dans les élevages.

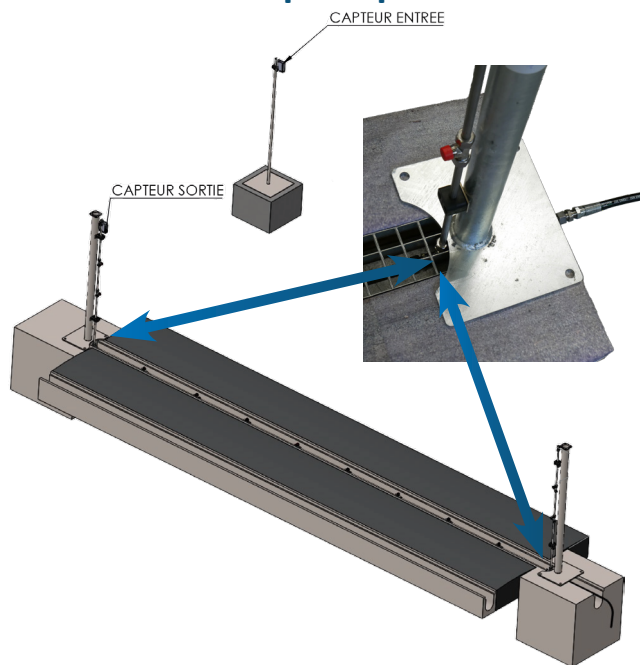

Pompe

Coffret de gestion



Pompe doseuse



Capteur



Rehausse de 1,20m



Citerne polyéthylène grillagée



Extension barrière - 1,20 m



Caractéristiques

- 12 buses de pulvérisation
- Structure métallique galvanisée à chaud composée d'éléments de 1.20m à assembler
- Distribution de solution en tube inox
- Pompe doseuse
- Dimensions : L: 4.80m h: 1.20m à 4.80m

Pompe / moteur

- Pompe centrifuge monobloc avec accouplement direct moteur/pompe
- Moteur monophasé 230 volts - 2 900 tr/min - 0.75kW
- Protection thermique et condensateur
- Corps de pompe et lanterne en fonte
- Turbine en laiton - arbre en inox

Coffret de gestion

- 220 volts
- Démarrage et arrêt du groupe par détection de véhicule
- Capteur par cellule photoélectrique

Options

- Citerne polyéthylène, 1000L

REFERENCES	Désignation	Dimensions
231064	Barrière de désinfection pour caniveau	4m80 x 1m20
231065	Paire de rehausse pour barrière	1m20
231066	Extension pour barrière	1m20

Photos non contractuelles - 0722



Parc d'activités de Gohélève Sud - 56920 Noyal-Pontivy

Tél : 02 97 25 93 00 - Fax : 02 97 25 93 09

Email : contact@hydroclean-hp.fr - Site : www.hydroclean-hp.fr

Suivez-nous

